

# Hur din telefon lurar dig genom sin design

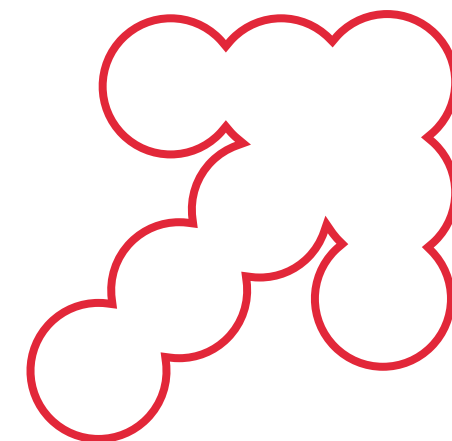

Känner du att din telefon kräver din uppmärksamhet genom ständiga notiser, gilla-markeringar och oändliga flöden att skrolla igenom? Du är inte ensam. Varje funktion i telefonen är optimerad av ingenjörer, designers och psykologer för att få dig fast och att ständigt vilja återkomma för mer.

**WHAT THE  
F\*TURE  
WANTS**

**Den gör det lätt  
att fortsätta  
skrolla**

**Den spelar på  
dina känslor**

**Den bygger  
upp förväntan**

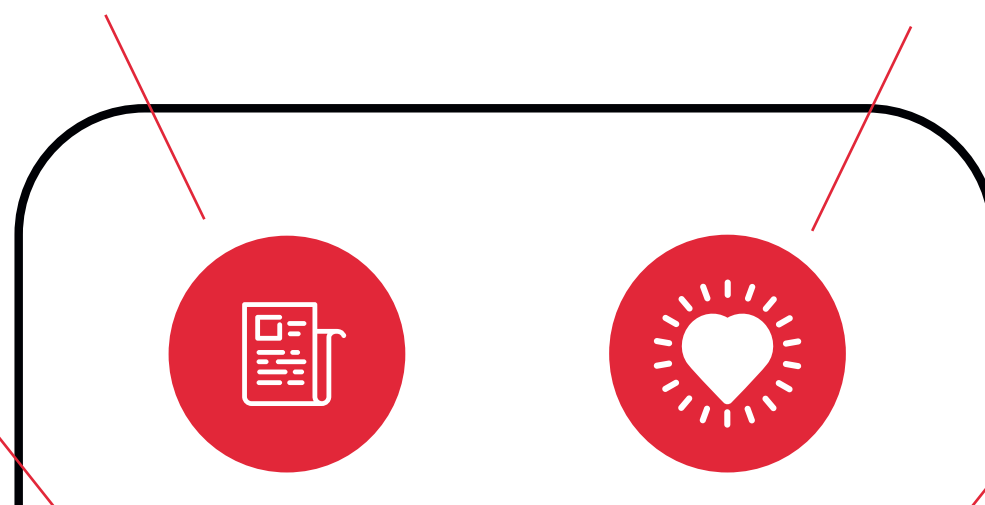

**Den är  
missledande**

**Den får allt  
att verka  
brådskande**



**Den hjälper  
dig till  
nästa nivå**

Borde du klandra dig själv för att du inte kan lägga ifrån dig din telefon?

# Sanningen om din selfie

Med varje selfie som du laddar upp, samlas unika data om ditt ansikte in med hjälp av ansiktsigenkänning. Denna data kan användas på många olika sätt, till och med utan din vetskap.

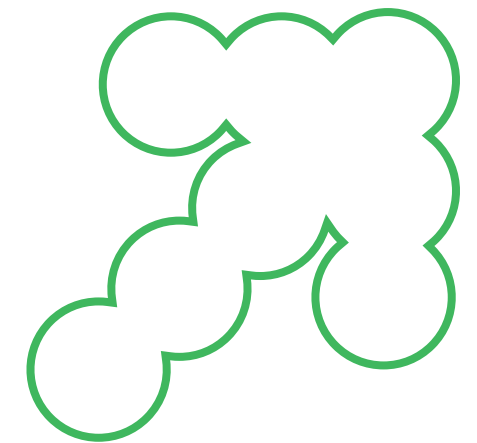

**WHAT THE  
F\*TURE  
WANTS**

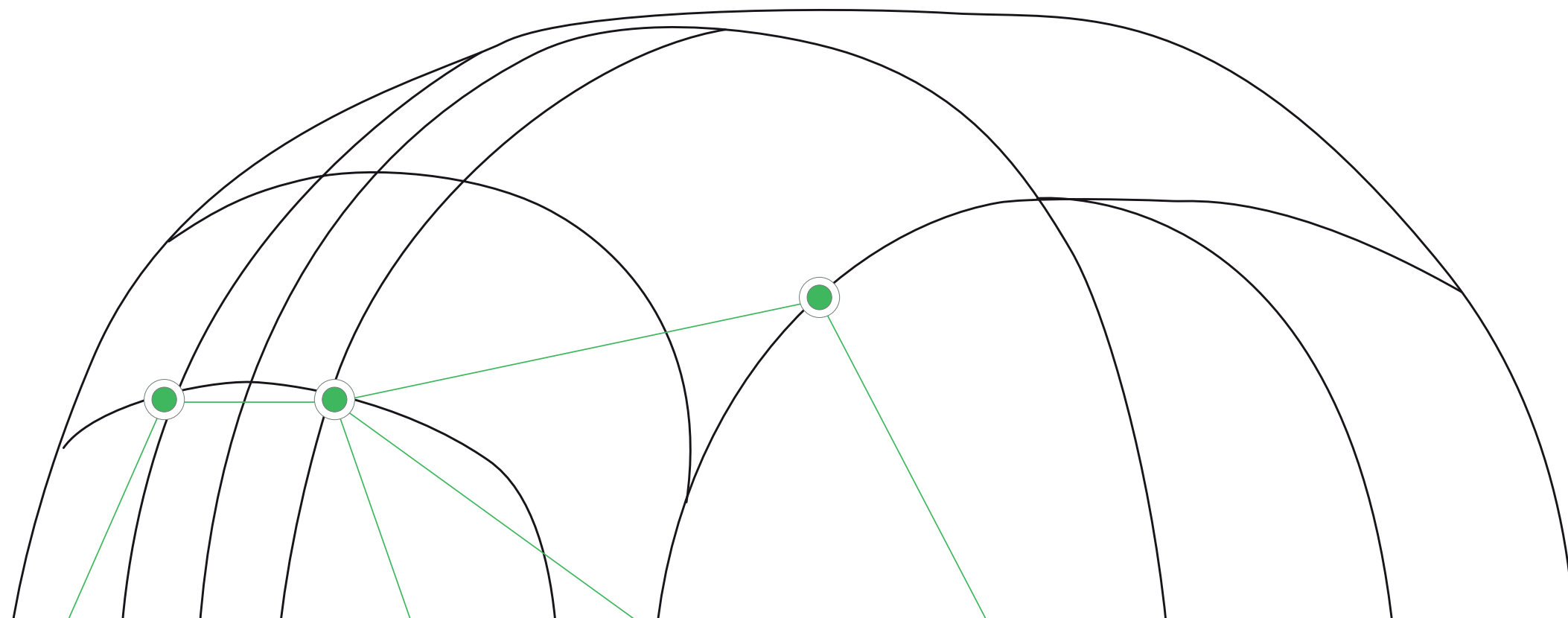



Känner du till sanningen om din selfie?



# Bortom kontroll

Vad önskar du av din smarta telefon? Är det en bra kamera, att batteriet håller länge eller att det finns mycket lagringsmöjlighet? Mobiler blir smartare, snabbare och mer magiska med varje ny modell. Men hur ofta funderar du på hur många händer som din enhet passerar innan du äger den och innan du kasserar den?

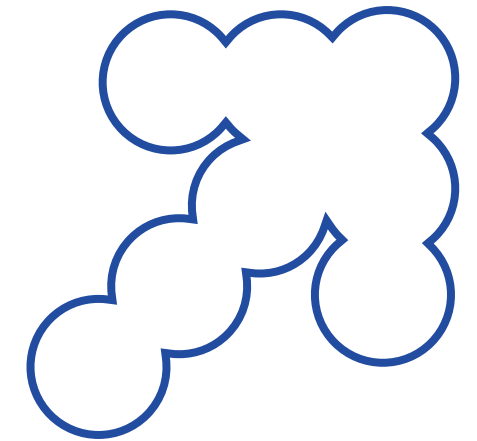

**WHAT THE  
F\*TURE  
WANTS**

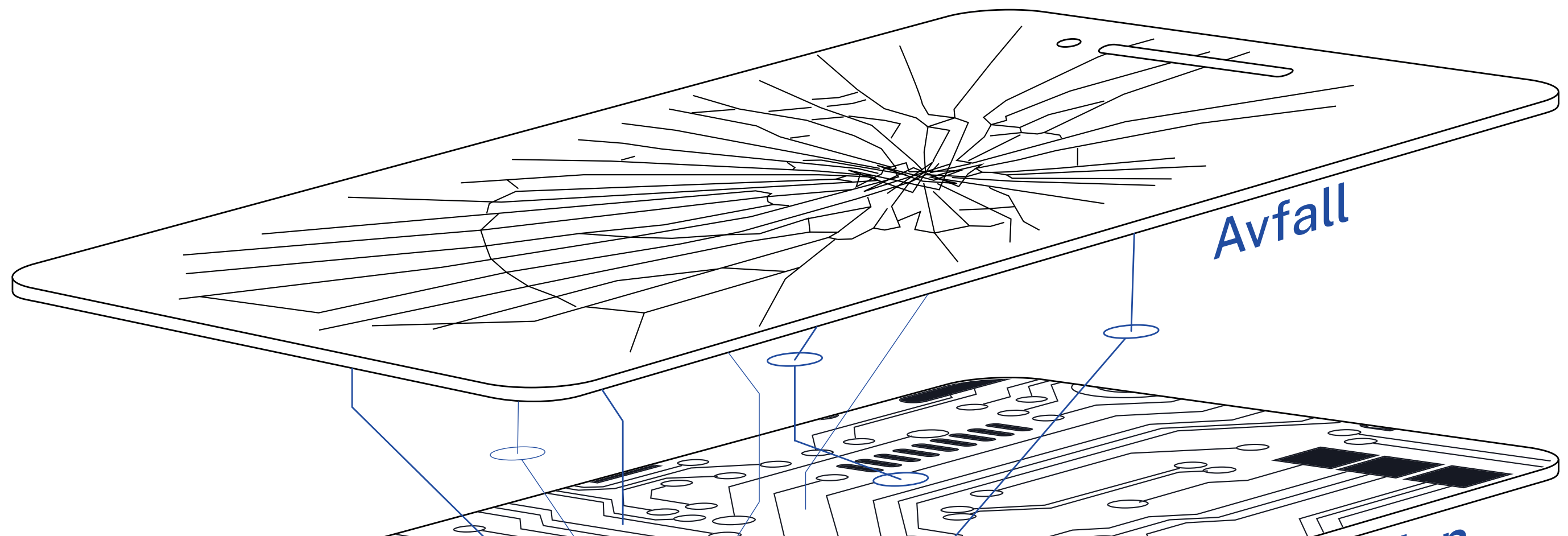

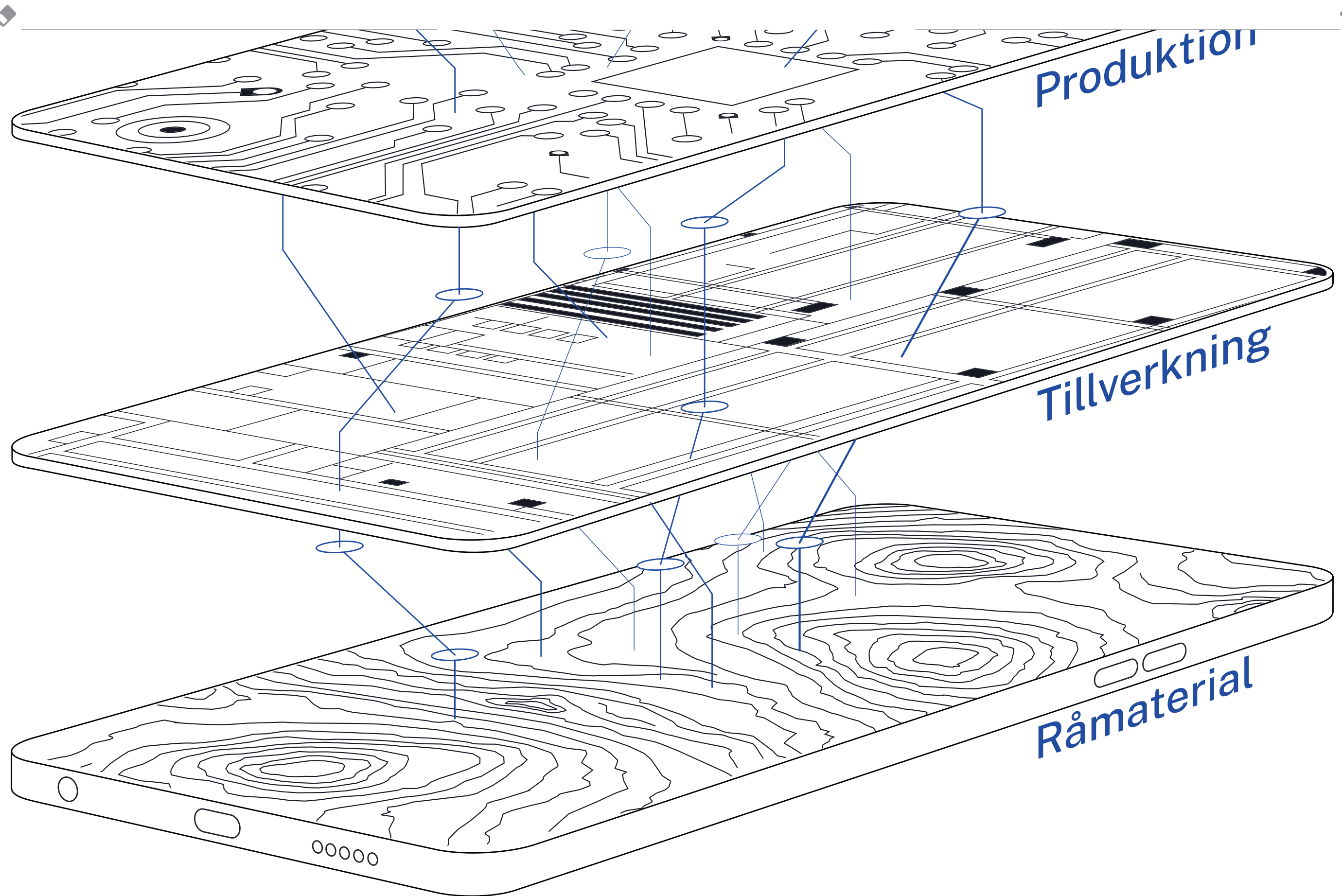

Vet du vad som krävs för att tillverka en smart telefon?





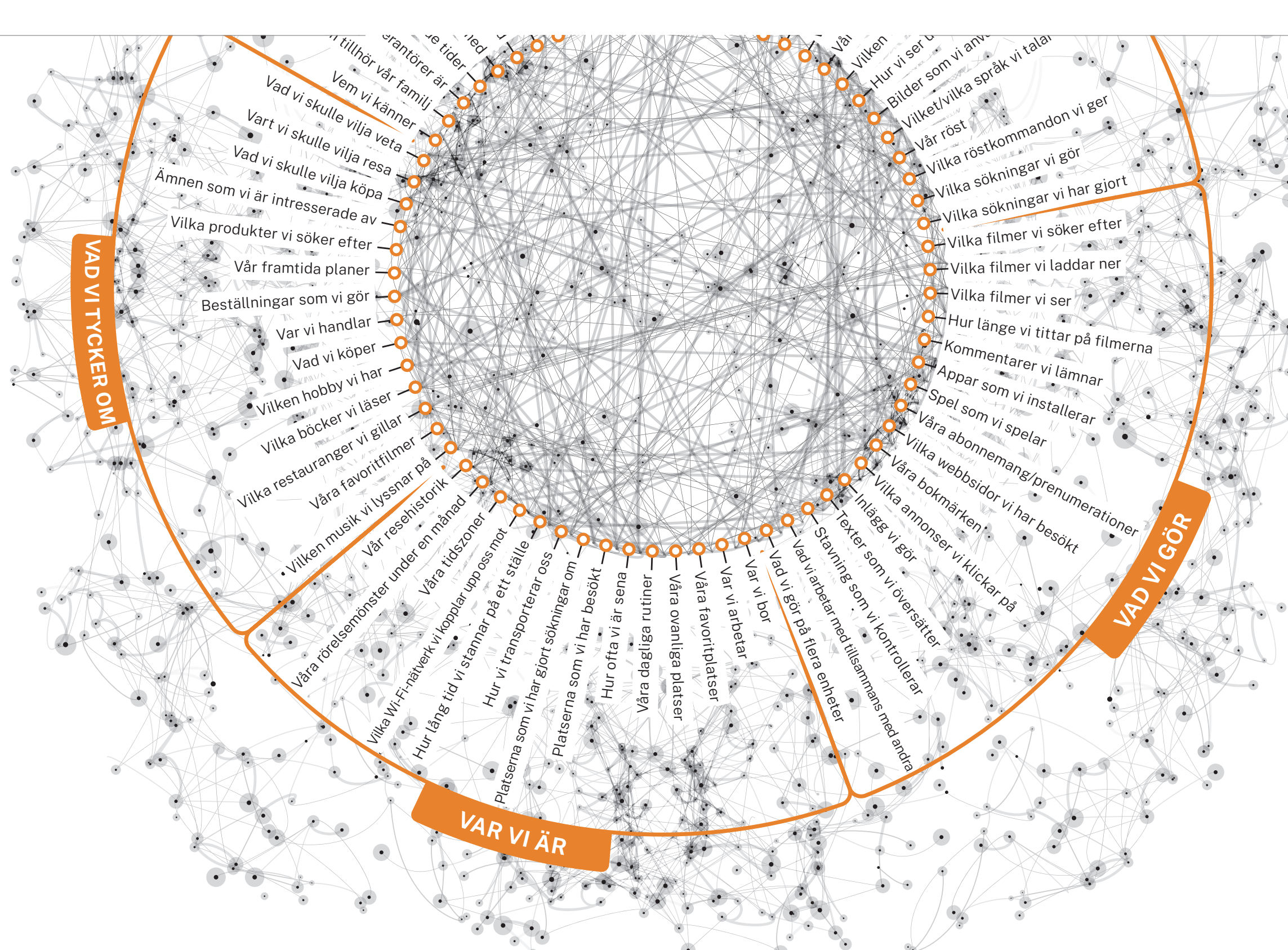

Google känner dig ganska bra, men hur bra känner du till Google?